

XIAOMI ELEKTROMOS ROLLER 1S

Használati útmutató

Áttekintés	1
A roller feltöltése	2
Összekapcsolás a Mi Home / Xiaomi Home applikációval	3
Használat	4
Biztonsági figyelmeztetések	5
Összehajtás és szállítás	8
Szerelési útmutató	9
A roller lezárása	10

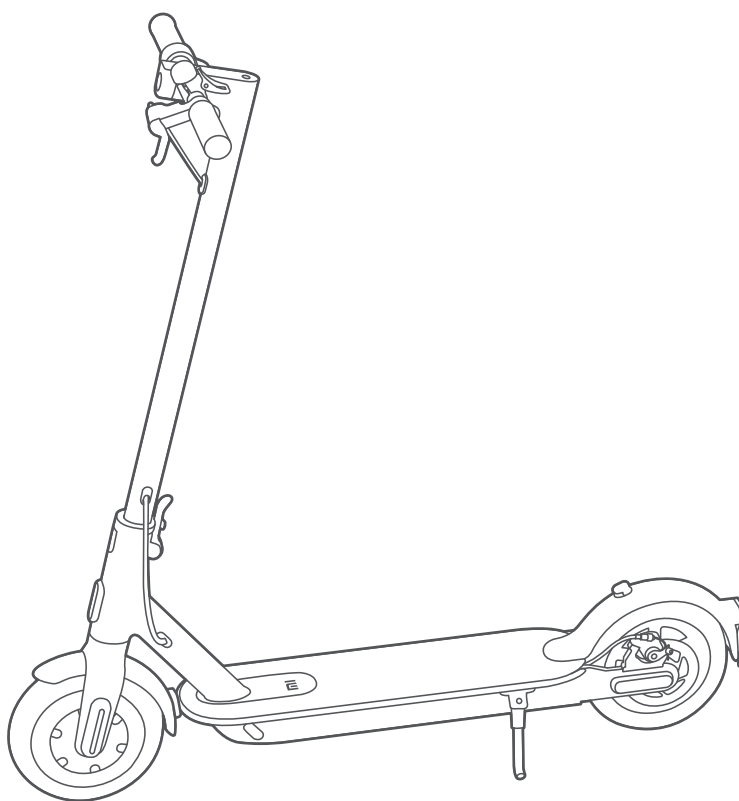



A csomag tartalma

Gondosan nézze át a csomag tartalmát, ha bármi hiányzik vagy sérült, kérjük lépjen kapcsolatba a helyi ügyfélszolgálatlal segítségért.

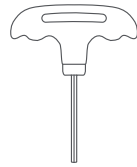
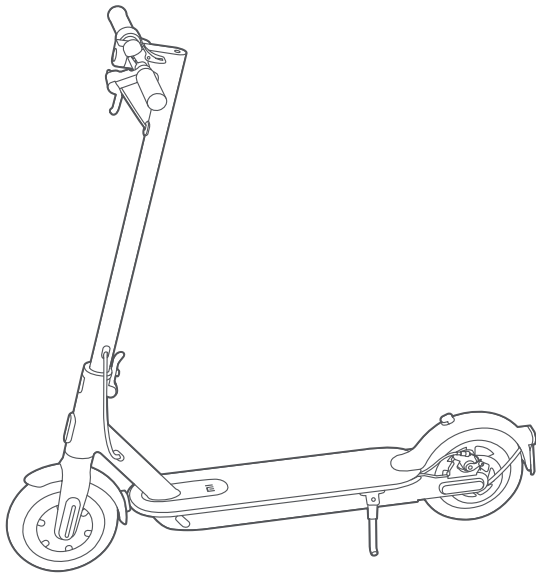

T csavarkulcs

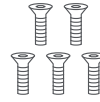

Csavar x5

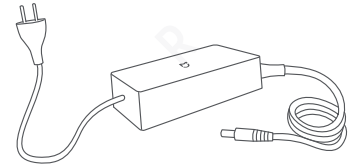

Töltő adapter



Hosszabító



Használati útmutató



Fontos információk



Műszaki jellemzők



Összeszerelés és beállítás

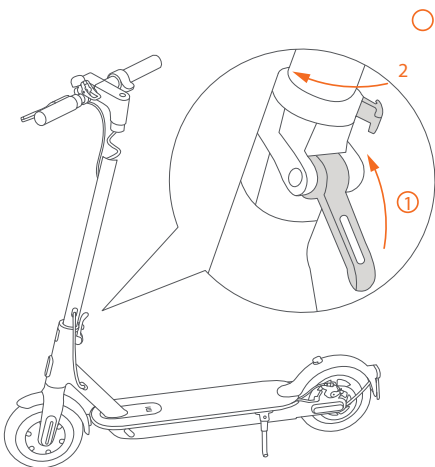

- 1 Hajtsa fel és rögzítse a kormány vázat, és hajtsa ki az oldaltámaszt.

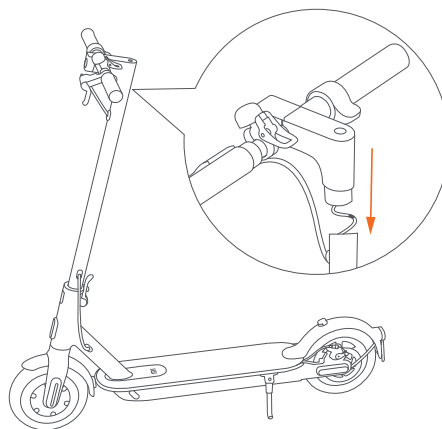

- 2 Helyezze a kormányt a vázra.

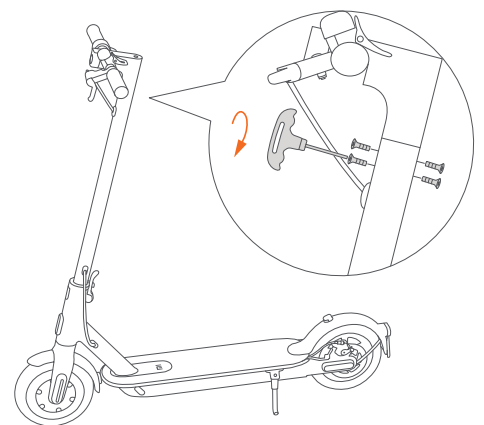

- 3 Szorítsa meg a csavarokat a váz mindkét oldalán a T alakú imbuszkulccsal.



A roller feltöltése

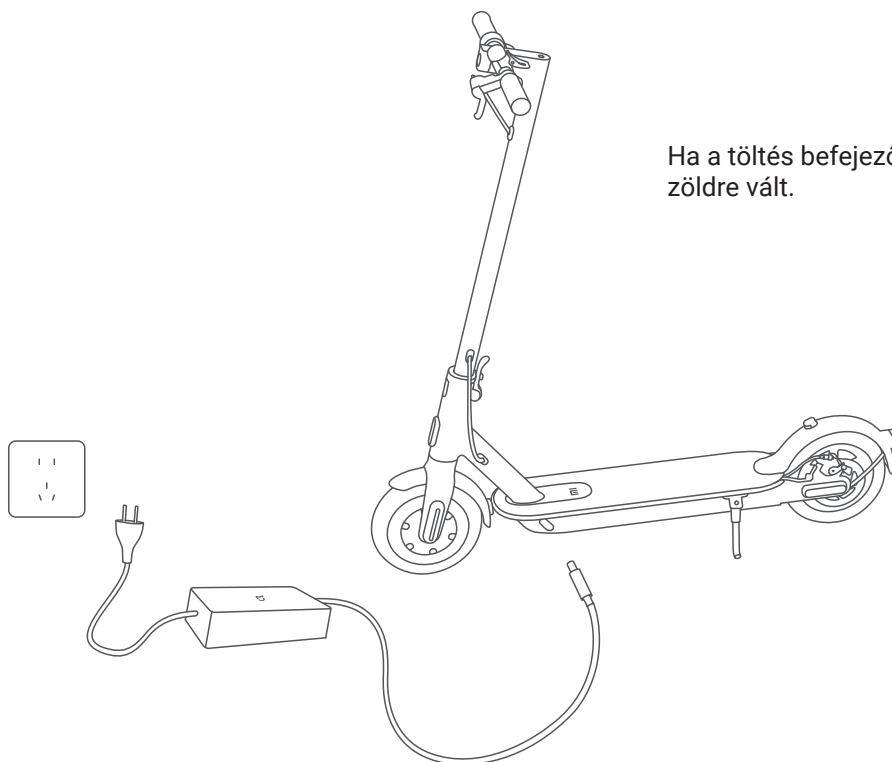

Ha a töltés befejeződött, a jelzőfény vörösről zöldre vált.

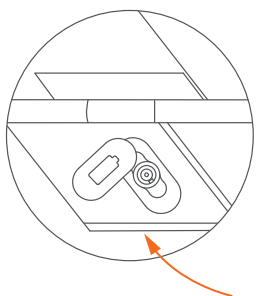

1 Emelje fel a gumi fedőt

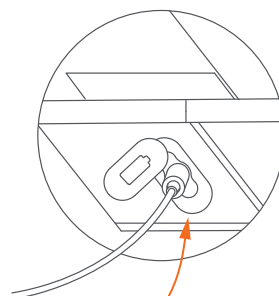

2 Dugja be a töltő adaptert a töltő csatlakozóba

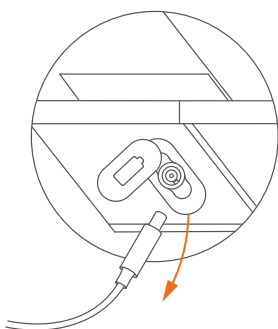

3 Ha a feltöltés kész, húzza ki a kábelt

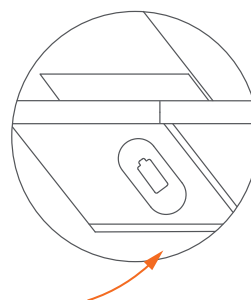

4 Zárja vissza a gumi fedőt



Összekapcsolás a Mi Home / Xiaomi Home applikációval

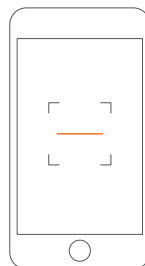
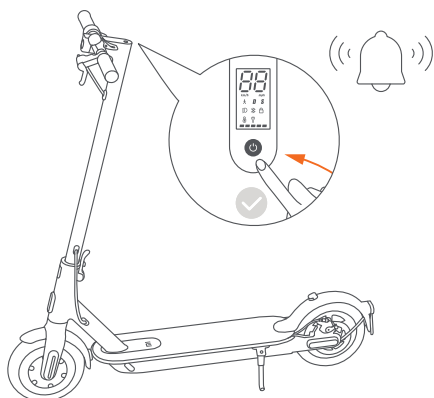

1 Aktiválás nélkül a roller csökkentett üzemmódban marad és folyamatosan sípol.

2 Szkenelje be a QR kódot vagy töltsse le és telepítse a Mi Home applikációt.

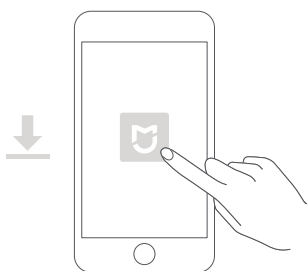

3 Nyissa meg az alkalmazást.

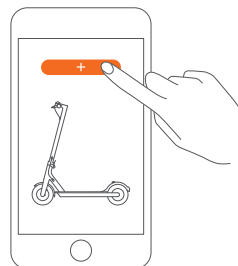

4 Kattintson a „+” jelre a felső jobb oldalon, azután kövesse az utasításokat, hogy hozzáadja saját eszközét.

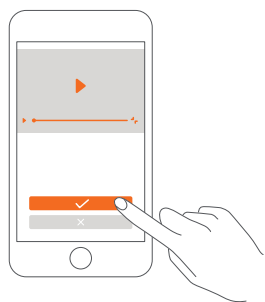

5 Az alkalmazás utasításait követve aktiválja rollerét.

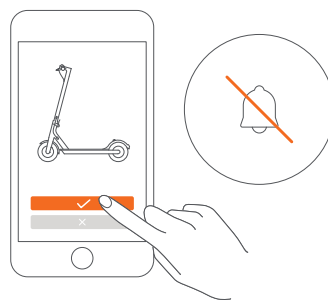

6 Miután aktiválta a készüléket, a sípolás megszűnik.

Megjegyzés: A Mi Home applikáció frissülhet, kövesse az utasításokat az aktuális verzió alapján.



Használat

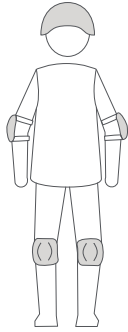

- 1 Viseljen sisakot és térdvédőket, hogy megelőzze a sérüléseket, abban az esetben, ha elesne tanulás közben.



- 2 Lépjen fel egy lábbal a rollerre és lassan rugaszkodjon el a másikkal a földön.

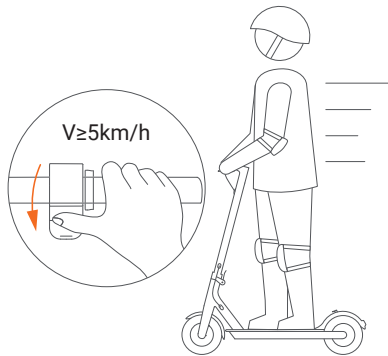

- 3 Ha a sebesség meghaladja az 5 km / h-t, gyorsíthat a gázkarral.

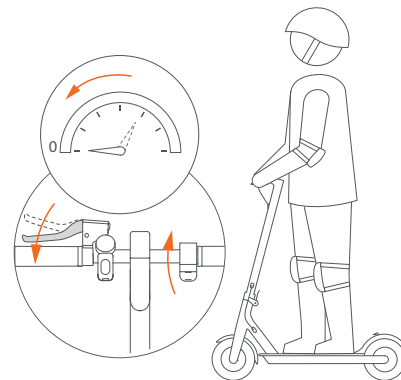

- 4 Azonnali megálláshoz engedje el a gázt és nyomja meg a fékkart.

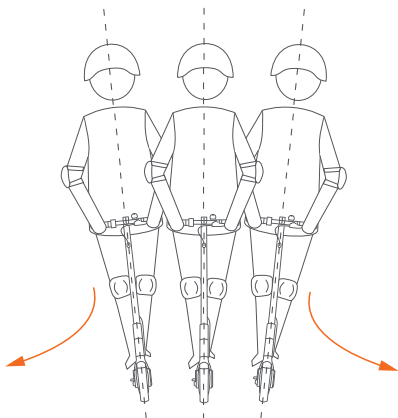

- 5 Döntse meg a testét a kormányzási irányba, ahogy fordul és lassan forgassa a kormányt.

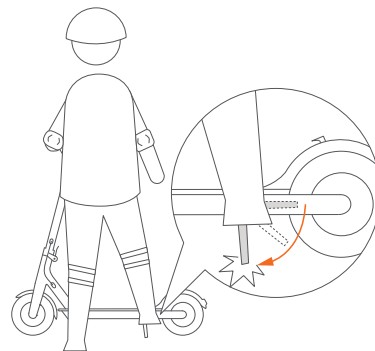

- 6 Mindig támassza ki a rollert parkolásnál.



Biztonsági figyelmeztetések

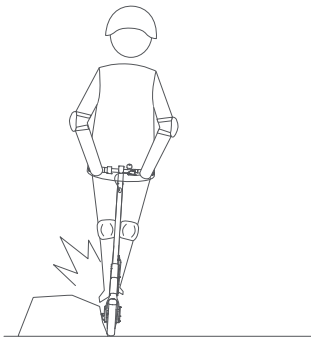

Mindig kerülje el az akadályokat.

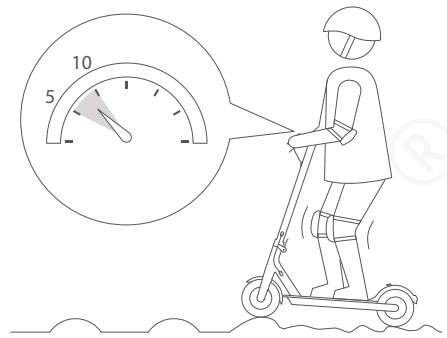

Tartsa a sebességet 5-10 km/h között, ha egyenetlen felületen halad.

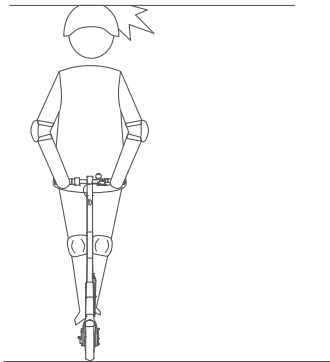

Figyeljen az akadályokra fejmagasságban is!

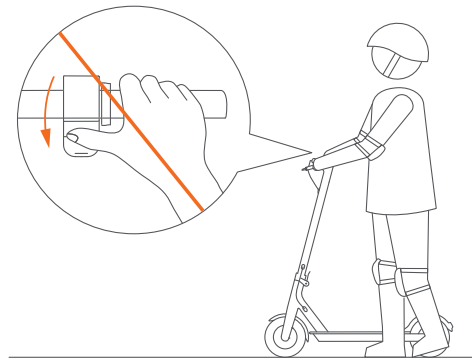

Ne nyomja meg a gázpedált, miközben sétál a rollere mellett.



Ne próbálja, veszélyes!

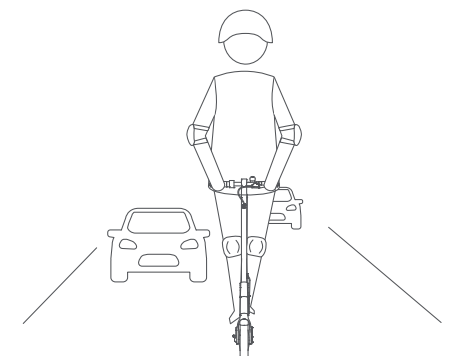

Ne használja autóúton.

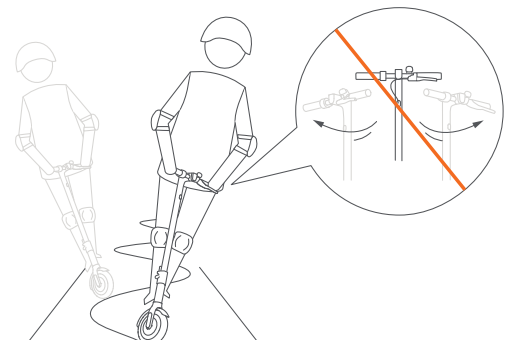

Ne változtasson hirtelen irányt ha nagy sebességgel közlekedik

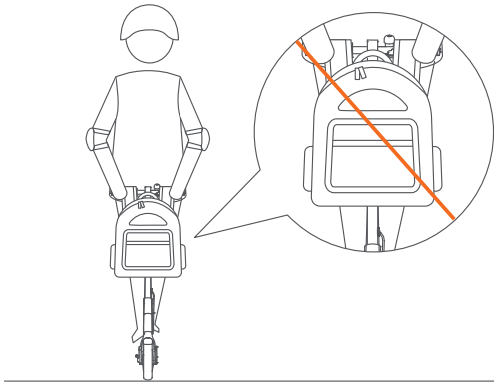

- ✘ Ne akasszon táskákat vagy más nehéz tárgyat a kormányra.

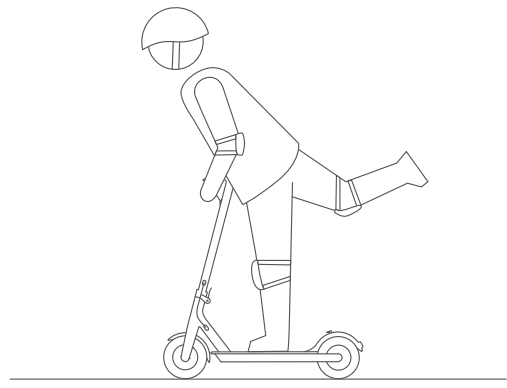

- ✘ Ne álljon egy lábon a rolleren.

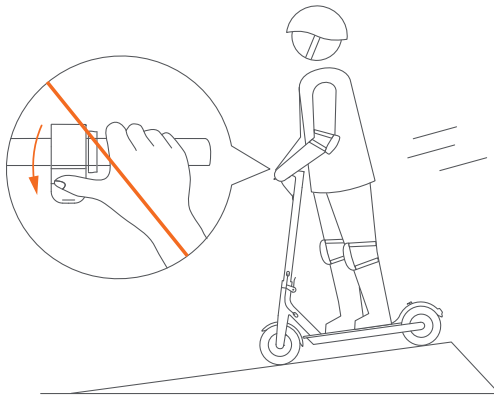

- ✘ Lejtőn lefelé ne gyorsítson és időben időben kezdjen el fékezni a biztonságos sebesség eléréséhez.
Ha meredek emelkedőn megy felfelé, szálljon le a rollerről és tolja. Ne próbáljon meg rajta állva utazni.

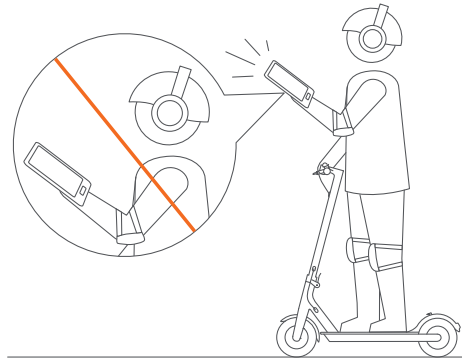

- ✘ Ne engedje el a kormányt menet közben. Ne használja a telefonját haladás közben és ne viseljen fül- vagy fejhallgatót.



✘ Ne használja esőben, ne hajtson vízbe.

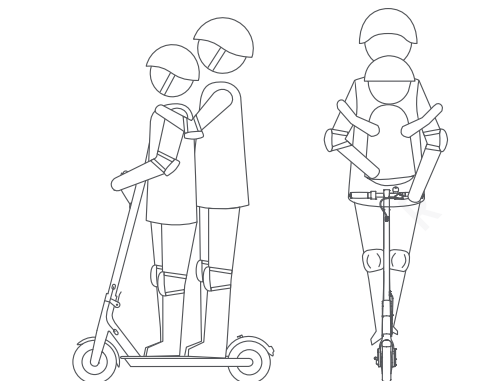

✘ Ne szállítson más személyeket a rolleren, gyermeket sem.

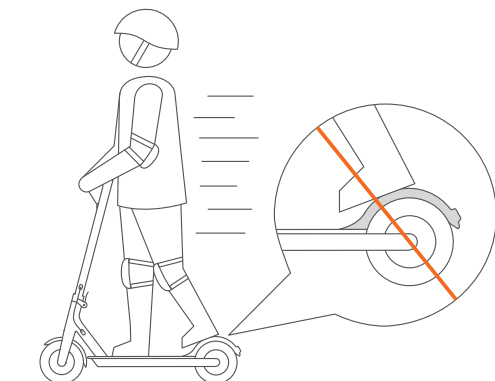

✘ Ne tartsa a lábát a hátsó sárvédőn

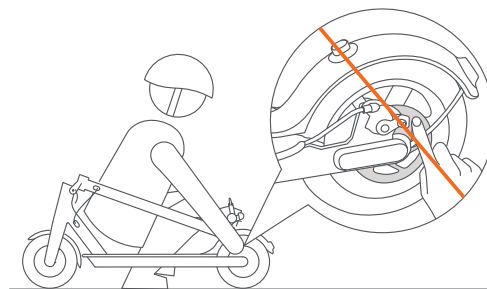

✘ Ne nyúljon a tárcsafékhez



✘ Ne engedje el a kormányt menet közben

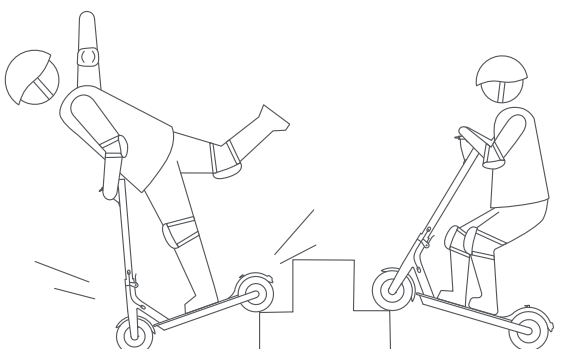

✘ Ne próbáljon lépcsőn lefelé menni, illetve akadályok felett átugratni



Összehajtás és szállítás

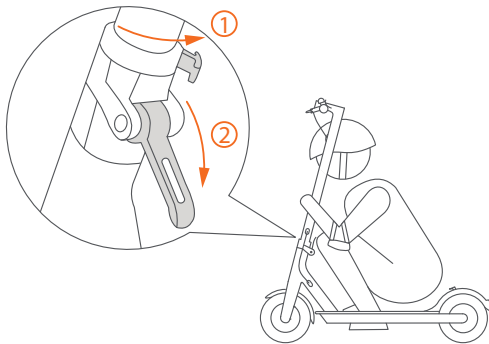

- 1 A rollert ki kell kapcsolni, mielőtt összehajtja.
- Tartsa a kormányvázat, fordítsa óra mutató járásával ellentétes irányba ahhoz, hogy kinyissa a biztonsági kampót és a gyors kioldó gombot

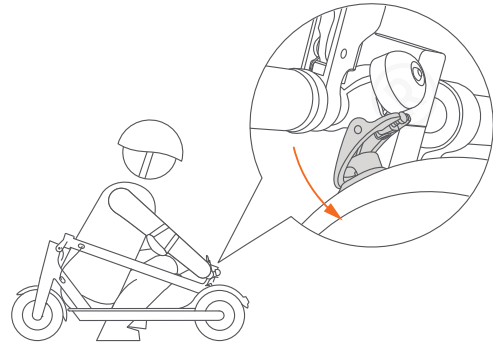

- 2 Igazítsa a csengőt és a szorítókapcsot.
- Hajtsa fel a kormányvázat, zárja be a gyors kioldó gombot és fordítsa a kormányvázat óramutató járásának megfelelően, hogy bezárja a biztonsági kampót.

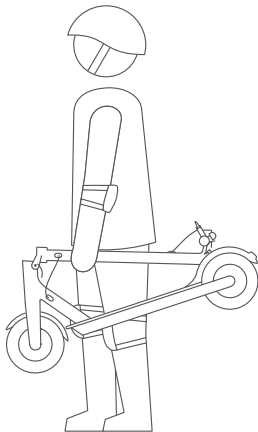

- 3 Tartsa a kormányvázat az egyik vagy mindkét kezében.

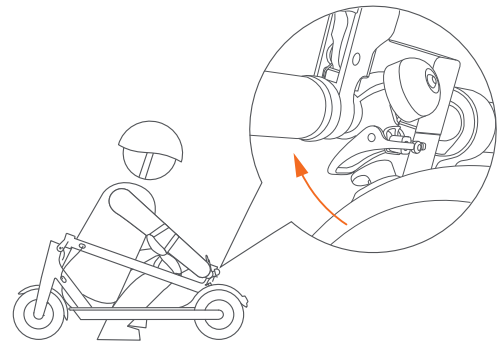

- 4 Nyitáskor oldja ki a csengőt a szorítókapcsról a sárvédőn.



A tárcsafék beállítása

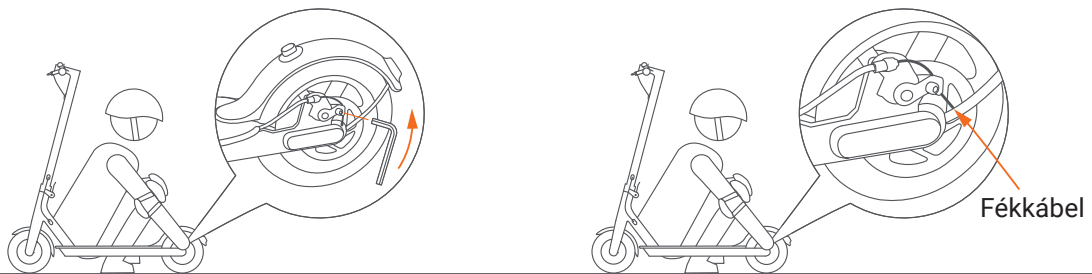

Bizonyosodjon meg róla, hogy a roller kikapcsolt állapotban van, mielőtt elvégzi a beállítást.

- Ha a fék túl szoros, használja a 4 mm-es imbuszkulcsot, hogy kilazítsa a csavarokat. Azután óvatosan állítsa be a fék vonalat (csökkentse a hosszt) és szorítsa meg a csavart még egyszer.

- Ha a fék túl laza, lazítsa meg a csavarokat. Azután óvatosan állítsa be a fék vonalat (növelje a hosszt) és szorítsa meg a csavart újra.



A szelepszár használata

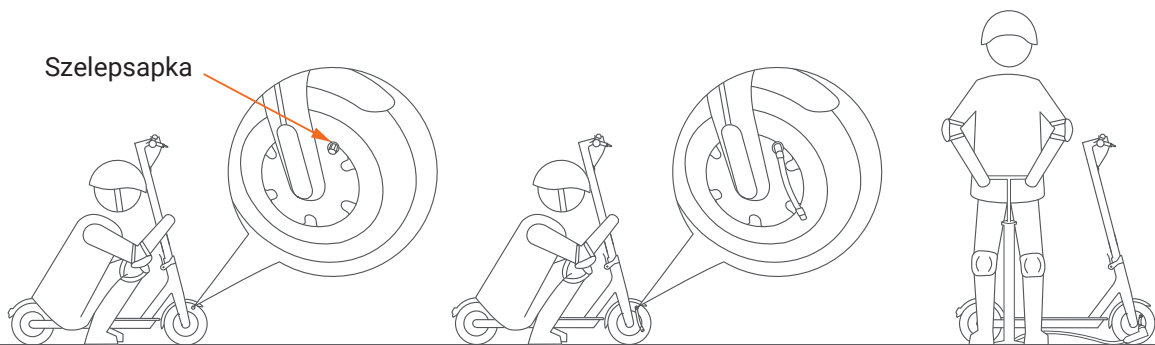

1 Csavarozza ki a szelepszárakat

2 Csatlakoztassa a meghosszabított csövet a gumi szelephez

3 Csatlakoztassa a pumpát, hogy levegővel megtöltsa a gumit



A roller lezárása

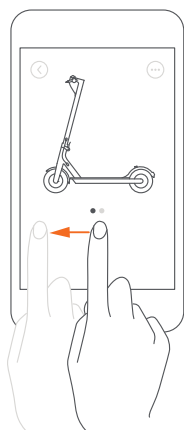

Zár

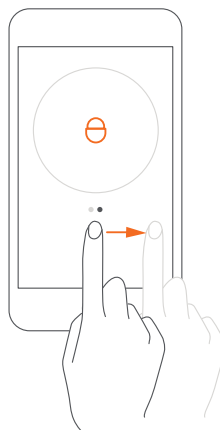

Nyit

Amint a roller le van zárva, a motor is zárolva lesz és a fények is automatikusan kikapcsolnak. A kijelzőn egy lakat ikon jelenik meg.

Jelszó beállítása

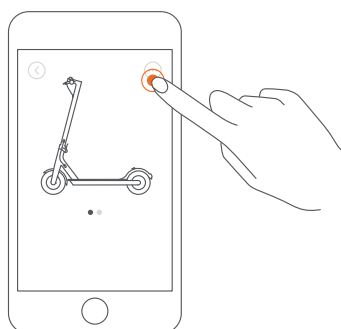

Az applikáció segítségével jelszót is beállíthat. Lépjen a menübe és a "Beállítások" - "Még több beállítás" - "Jelszó beállítása" lépések követésével megteheti.

Ha nem állít be jelszót, a roller feloldható bármely telefonról a Mi Home/ Xiaomi Home App segítségével. Ha elfelejtette jelszavát, a www.mi.com oldalon vagy a kereskedelmi ügyfélszolgálatától kérhet segítséget.

További hasznos kiegészítőket és alkatrészeket talál webshopunkban:
<https://elektroller.shop.hu>

KELLEMES UTAZÁST ÉS KIKAPCSOLÓDÁST KÍVÁNUNK!